

# 快速接頭 不鏽鋼系列 KG Series

RoHS

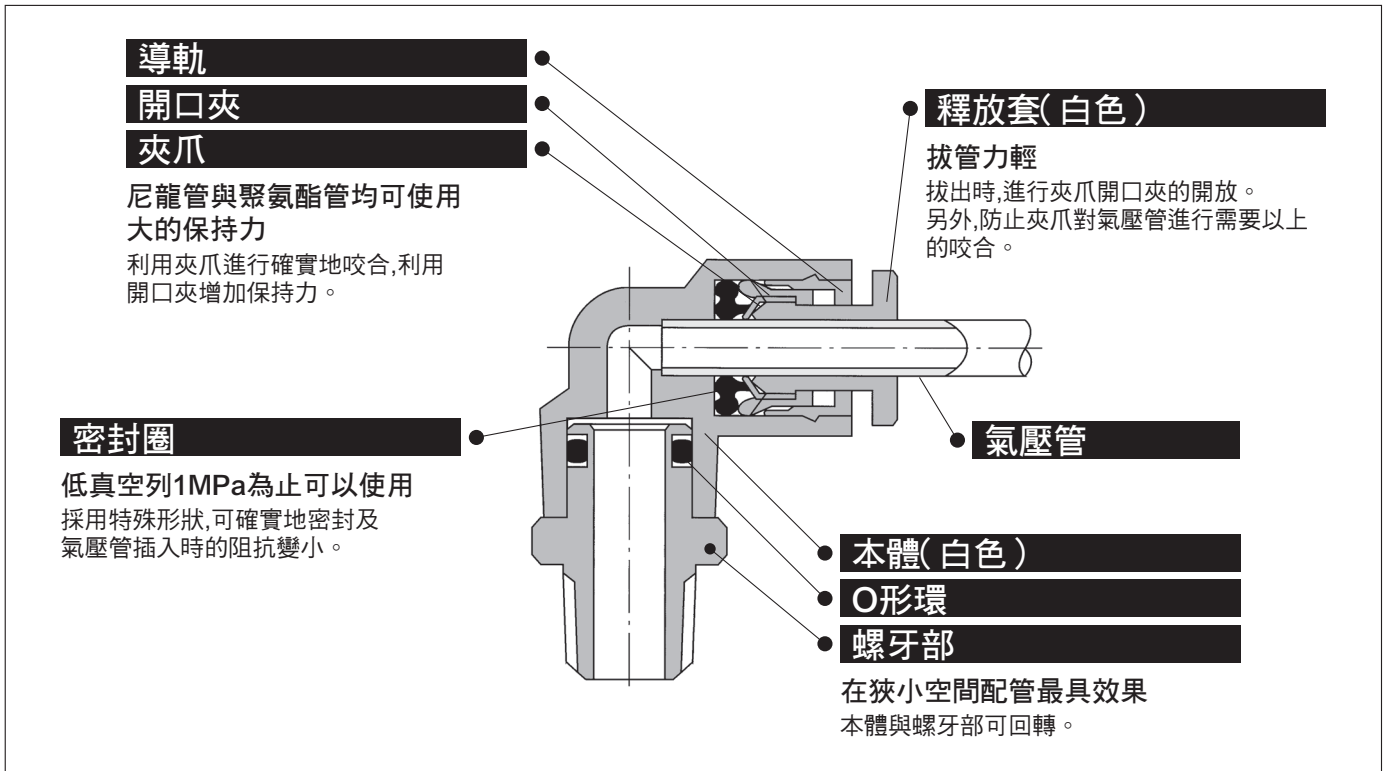

耐腐蝕環境可使用的  
不鏽鋼規格

金屬材質部採用SUS303

厭惡銅系離子的CRT產線,  
水或鹽水噴濺的食品裝置的  
水洗淨,厭惡銅系材變色或  
生鏽造成發塵的無塵室可以  
使用。



## 適用氣壓管

氣壓管材質	FEP、PFA、尼龍、軟尼龍 <sup>註1)</sup> 、聚氨酯
氣壓管外徑	ø4、ø6、ø8、ø10、ø12、ø16

註1) 軟尼龍管時,水無法使用。

## 規格

使用流體	空氣、水 <sup>註2)</sup>	
使用壓力範圍 <sup>註3)</sup>	— 100kPa~1MPa	
保証耐壓力	3MPa	
周圍溫度及使用流體溫度	-5~60°C、水的場合0~40°C(不結冰)	
螺牙	安裝部	JIS B 0203(圓錐管螺牙) JIS B 0205(公制普通螺牙)
	螺帽部	JIS B 0205(公制細目螺牙)
螺牙部的密封劑	附密封劑 <sup>註4)</sup> 或無密封劑	

註2) 突波壓抑制在最高使用壓力以下來使用。

註3) 漏不為零,在測漏等真空保持的條件下,請避免使用。

註4) 附密封劑時,型號末尾請加S。

## 主要零件材質

本體	SUS303、PBT
螺牙部	SUS303(螺牙部)
夾爪	SUS304
導軌	SUS304、SUS303、PBT
開口夾、釋放套	POM
密封圈、O形環	NBR
墊片	SUS304、NBR



訂製品規格  
(詳細請參照P.318)



# KG Series 訂製品規格

關於詳細尺寸・規格及交期,請與本公司確認。



## 1 無潤滑脂規格

表示記號	規格 / 內容
<b>X17</b>	無潤滑脂規格 橡膠材質：NBR（鍍氟） 釋放套色：淺藍
<b>X39</b>	無潤滑脂規格 橡膠材質：NBR（鍍氟） 釋放套色：淺藍 無塵規格（空氣吹拭、二重包裝）
<b>X94</b>	無潤滑脂規格 橡膠材質：FKM（鍍氟） 釋放套色：淺藍

型號末尾請以-X17表示。

例) KGH06-01-X17

## 2 其他的規格

表示記號	規格 / 內容
<b>X12</b>	潤滑劑：白色凡士林 釋放套色：白色
<b>X34</b>	橡膠材質：FKM

## 維修零件

品名	型號	適用螺牙	適用機種
墊片	M-5G2	M5	—
管用螺帽	KG04-P01	—	KGE04-00,KGE04-01,KGE04-02
	KG06-P01	—	KGE06-00,KGE06-01 KGE06-02,KGE06-03
	KG08-P01	—	KGE08-00,KGE08-01 KGE08-02,KGE08-03
	KG10-P01	—	KGE10-00,KGE10-02,KGE10-03
	KG12-P01	—	KGE12-00,KGE12-03,KGE12-04
	KG16-P01	—	KGE16-00,KGE16-03,KGE16-04